

Schachtabdeckung ohne Ventilation im selbstnivellierenden Rahmen

D400 – extreme Verkehrsbelastung

Standard



Art.-Nr.	KDM65xxxTR
Material	Gusseisen
Gewicht	113 kg
Norm	EN124-2
VPE	10 ks/pal
Belastungsklasse	D400
Verkehrslast	Extreme Verkehrsbelastung

Abdeckung ohne Scharnier, horizontale PUR-Dämpfungseinlage am Rahmen, horizontale und vertikale PUR-Dämpfungseinlage am Deckel, ohne Sicherung des Deckels im Rahmen durch Feder

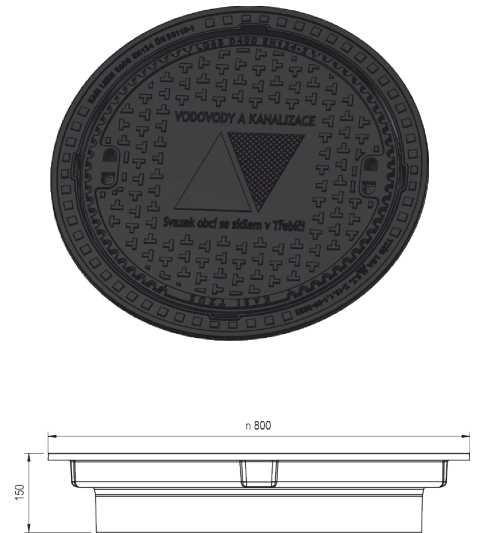

DECKEL:

- | Integrierte KASI-PUR-Dämpfungseinlage mit hoher Widerstandsfähigkeit
- | Individuelles Motiv-Logo auf dem Deckel

RAHMEN:

- | Selbstnivellierender Rahmen ohne Schmutzfangtaschen
- | Zur Verwendung mit Auflagerringen BAR-V und BAR
- | Einbau ohne Führungsring – der Rahmen kann direkt in den Schacht eingeführt werden
- | Einbau in die Fahrschicht und Lastübertragung auch außerhalb des Schachtes
- | Integrierte horizontale PUR-Dämpfungseinlage mit hoher Widerstandsfähigkeit

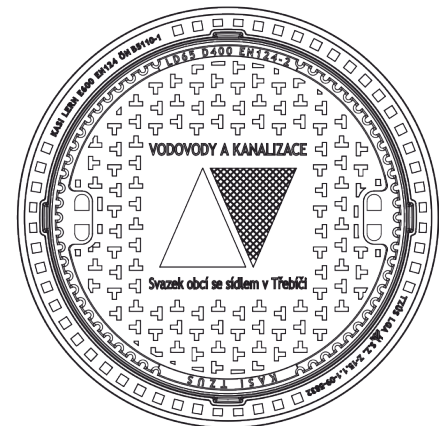

SONSTIGES:

- | Die Abdeckung wird ohne Oberflächenbehandlung geliefert – Varianten mit Farbe können bestellt werden
- | Einbau in Orte mit extremer Verkehrsbelastung



KUNDENLÖSUNGEN



DÄMPFUNGSEINLAGE



MIT
EIGENGEWICHT

DIN 1229

